

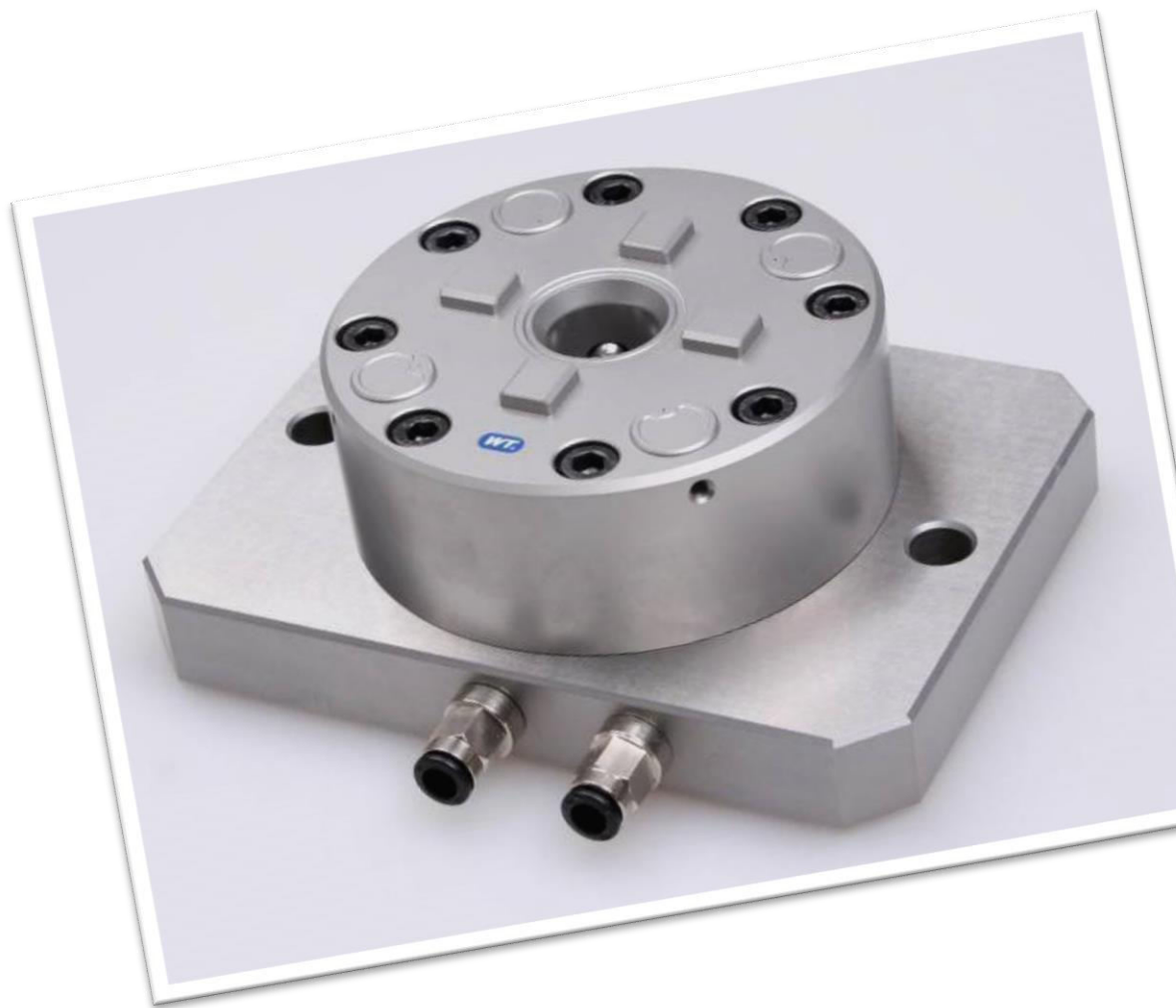

3R* kompatibel

PSE





*** Markenhinweise in diesem Magazin**

UPC®, *EWIS®*, *ITS®*, *EROWA®* sind von Erowa AG markenrechtlich geschützte Bezeichnungen.
HIRSCHMANN®, *SODICK®*, *FANUC®*, *MITSUBISHI®* sind markenrechtlich geschützte Bezeichnungen.
Macro® und *System 3R®* und *3R®* und *Mecatool®* sind von System 3R International AB bzw. deren verbundene Unternehmen markenrechtlich geschützte Bezeichnungen.
AGIE® ist eine von Agie Charmilles SA markenrechtlich geschützte Bezeichnung.
CHARMILLES® ist eine von Agie Charmilles New Technologies SA markenrechtlich geschützte Bezeichnung.
Certal® ist eine markenrechtlich geschützte Bezeichnung.

Pneumatisches Spannfutter	
PSE WPU100D	
<p>Pneumatisches Spannfutter Montage auf dem Maschinentisch mit Schrauben M10, Abstand: 125 mm Standardbedienung: mit einer Luftpistole Maße: 150 x 110 x 57 mm Spannkraft: 9.000 N Material: Rostfrei, gehärtet auf 54 HRC Macro * kompatibel</p>	
Bestellnummer	PSE-WPU100D-M

Manuelles Ventil PM5	
Zubehör	
Für pneumatisches Spannfutter	
Bestellnummer	PSE-PM5

Manuelles Ventil PM5C	
Zubehör	
Für pneumatisches Spannfutter (PM5C für Z-Auflagenreinigung)	
Bestellnummer	PSE-PM5C

Manuelles Spannfutter	
PSE WMC75	
<p>Montage auf dem Maschinentisch mit Schrauben M6 Maße: Ø 75 x 27 mm Rückseite geschliffen für Montage Material: Rostfrei, gehärtet 54 HRC Spannkraft: 10.000 N Macro * kompatibel</p> <p>Spann-Mechanismus mit Hartmetall Pins Spannkraft: 10.000 N Macro * kompatibel</p>	
Bestellnummer	PSE-WMC75-M

Pneumatisches Spannfutter	
PSE WPU56D	
<p>Pneumatisches Spannfutter Montage auf dem Maschinentisch mit Schrauben M10, Abstand: 80 mm Standardbedienung: mit einer Luftpistole Maße: 110 x 80 x 57 mm Spannkraft: 4.000 N Material: Rostfrei, gehärtet auf 54 HRC Macro * kompatibel</p>	
Bestellnummer	PSE-WPU56D-M

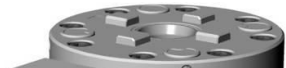
Vertikal-horizontal pneumatisches	
--	--

Spannfutter	
PSE WPU100-90-M	
Vertikal-horizontal pneumatisches Spannfutter Entfernung der horizontalen Achse von der Basis: 60 mm Rechtwinkligkeitsabweichung der Einspannachsen: 0,005/100 mm Standardbedienung: mit einer Luftpistole Montage auf dem Maschinentisch: Maße: 161 x 100 x 116 mm Spannkraft: 2 x 9.000 N Material: Rostfrei, gehärtet auf 54 HRC Macro * kompatibel	
Bestellnummer	PSE-WPU100-90-M

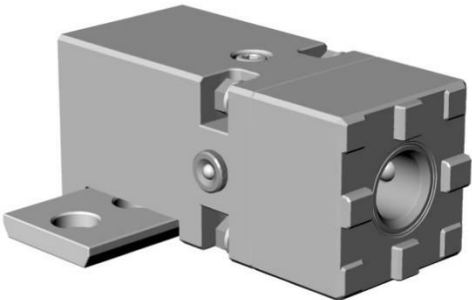
Horizontal pneumatisches Spannfutter für WEDM	
PSE WPU56H-M SET	
Horizontal pneumatisches Spannfutter für WEDM Direkte Montage auf dem Maschinentisch mit Schrauben M8, Abstand: 25 mm Standardbedienung: mit einer Luftpistole Maße: 122 x 56 x 56 mm Spannkraft: 4.000 N Material: Rostfrei, gehärtet auf 54 HRC Macro * kompatibel	
Bestellnummer	PSE-WPU56H-M SET

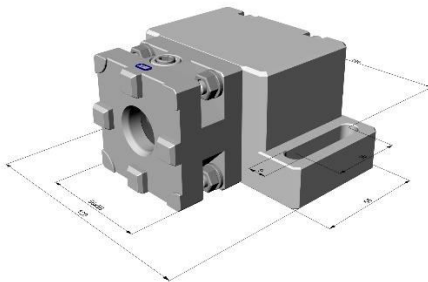
Horizontal manuelles Spannfutter für WEDM	
PSE WMC54-Horizontal	
Horizontal manuelles Spannfutter für WEDM Direkte Montage auf dem Maschinentisch mit Schrauben M8, Abstand: 25 mm Standardbedienung: mit einer Luftpistole Maße: 120 x 56 x 56 mm Spannkraft: 4.000 N Material: Rostfrei, gehärtet auf 54 HRC Macro * kompatibel	
Bestellnummer	PSE-WMC54-Horizontal

Pneumatisches	
----------------------	--

Spannfutter ohne Grundplatte	
PSE WPU100-M	
<p>Pneumatisches Spannfutter Montage auf dem Maschinentisch mit Schrauben M 6 Standardbedienung: mit einer Luftpistole Maße: 77 x 37 Spannkraft: 4.000 N Material: Rostfrei, gehärtet auf 54 HRC Macro * kompatibel</p>	
Bestellnummer	PSE-WPU100-M

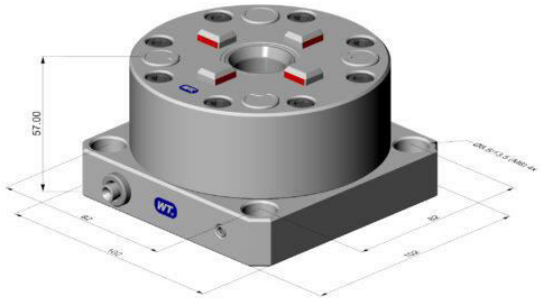
Pneumatisches Spannfutter mit Grundplatte	
PSE WPU100-M mit Grundplatte	
<p>Pneumatisches Spannfutter mit Grundplatte Montage auf dem Maschinentisch mit Schrauben M 6 Standardbedienung: mit einer Luftpistole Maße: 77 x 37 Spannkraft: 4.000 N Material: Rostfrei, gehärtet auf 54 HRC Macro * kompatibel</p>	
Bestellnummer	PSE-WPU100-M mit Grundplatte

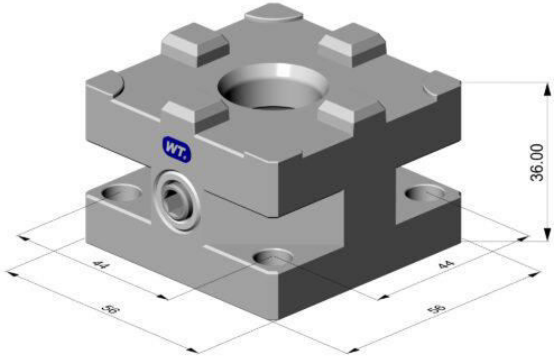
Manuelles Spannfutter PSE WMC54-M	
<p>Montage auf dem Maschinentisch mit Schrauben M6 Maße: 54x54x30 mm Rückseite geschliffen für Montage Material: Rostfrei, gehärtet 54 HRC Spannkraft: 10.000 N Macro * kompatibel</p>	
Bestellnummer	PSE-WMC54-M

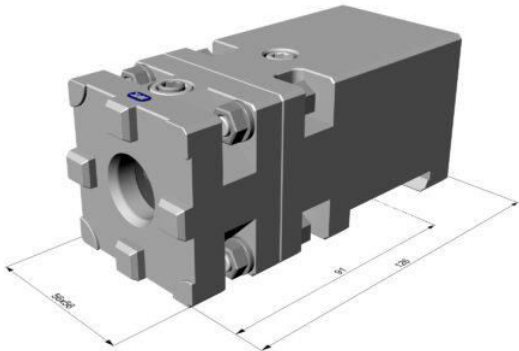
Manuelles Spannfutter Horizontal für Referenzleiste	
PSE WMC54-M Horizontal für Referenzleiste	
<p>Montage auf dem Maschinentisch mit Schrauben M6 Maße: 54x54x30 mm Rückseite geschliffen für Montage Material: Rostfrei, gehärtet 54 HRC Spannkraft: 10.000 N Macro * kompatibel</p>	
Bestellnummer	PSE-WMC54-M Horizontal für Referenzleiste

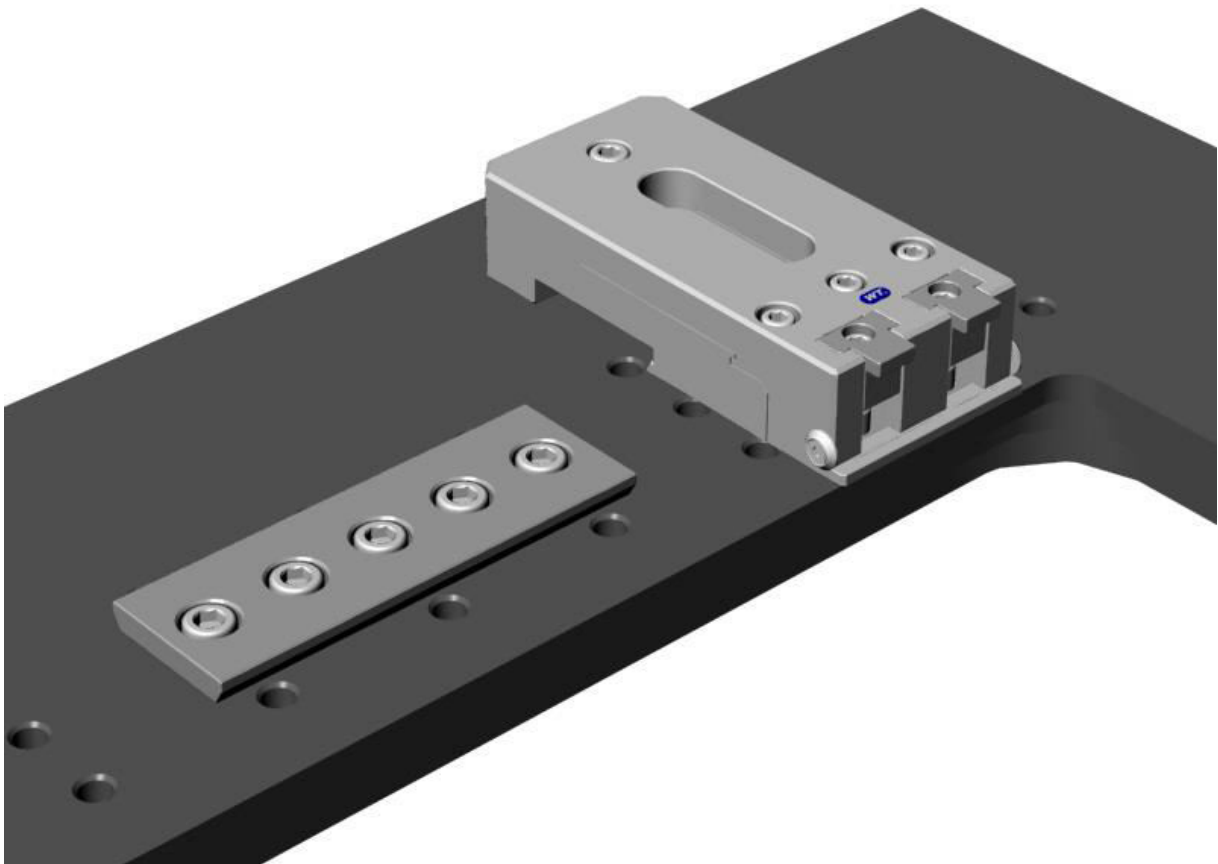

Referenzelement	
WL75-M8	
Referenzelement der Serie 200xJ-X Maße: L = 75 mm, Montagebohrungen für Schrauben M8 Lochabstand 25 mm <u>Lochabstand 25 mm passend für alle</u> <u>Drahterodiermaschinen</u>	
Bestellnummer	PSE-WL75-M8

Referenzelement	
WL150-M8	
Referenzelement der Serie 200.xJ-X Maße: L = 125 mm, Montagebohrungen für Schrauben M8 Lochabstand 25 mm <u>Lochabstand 25 mm passend für alle</u> <u>Drahterodiermaschinen</u>	
Bestellnummer	PSE-WL150-M8

Hydraulikspannfutter für Mini-Schäfte

WQH20

Hydraulikspannfutter für Elektrodenschäfte Ø 20 mm

Wiederholgenauigkeit: ±0,003 mm

Maße: 54 x 54 x 75 mm

Material: Rostfrei, gehärtet auf 54 HRC

Macro * kompatibel

Z-Auflage geläppt



Bestellnummer

PSE-WQH20-M

Spannzapfen Lang

WQL20-57

Spannzapfen Lang Ø 20 x 57,1 und
Spülbohrung Ø 7 mm

Material: Rostfrei, gehärtet auf 54 HRC

Macro * kompatibel



Bestellnummer

PSE-WQL20-57

Elektrodenschäfte Ø 20 mm

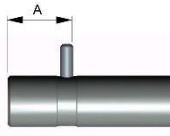
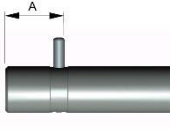
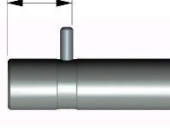
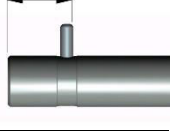
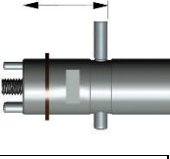
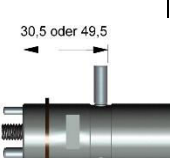
Bestellnummer	Durchmesser	Nutzlänge	Menge	
PSE – S02/20/25	20	25	1 Satz á 30 Stück	
PSE – S02/20/50	20	50	1 Satz á 30 Stück	
PSE – S02/20/100	20	100	1 Satz á 10 Stück	
PSE – S02/20/150	20	150	1 Satz á 10 Stück	
PSE – S05/20/30,5	20	30,5	1 Stück	
PSE – S05/20/49,5	20	49,5	1 Stück	

Vierkanthalter WQM M	
WQM15	
<p>Vierkanthalter für Profil 15 x 15 mm Wiederholgenauigkeit: $\pm 0,003$ mm Referenzhöhe Z : 40,00 $\pm 0,003$ mm Material: Rostfrei, gehärtet auf 54 HRC Macro * kompatibel Z-Auflage geläppt</p>	
Bestellnummer	PSE-WQM15-M

Vierkanthalter WQM M	
WQM25	
<p>Vierkanthalter für Profil 25 x 25 mm Wiederholgenauigkeit: $\pm 0,003$ mm Referenzhöhe Z : 40,00 $\pm 0,003$ mm Material: Rostfrei, gehärtet auf 54 HRC Macro * kompatibel Z-Auflage geläppt</p>	
Bestellnummer	PSE-WQM25-M

Elektrodenrohlinge	
Kupfer oder Graphit	
<p>Elektrodenrohlinge aus Kupfer für Vierkanthalter WQM Abmessungen: 15 x 15 x 75 mm oder 25 x 25 x 90 mm</p> <p>Elektrodenrohlinge aus Grafit für Vierkanthalter WQM</p>	
Bitte Unterlagen separat anfordern	

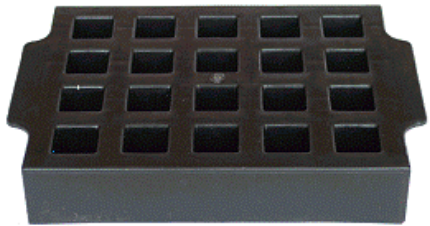
Elektrodenbox für 15er Elektroden	
Box 20	
Elektrodenbox für 20 Stück Elektroden 15 x 15 mm	
Bestellnummer	PSE-E-BOX20

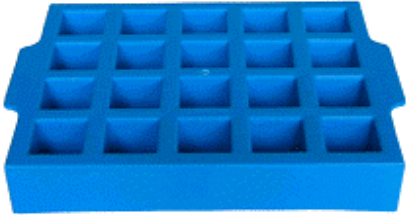
Elektrodenbox für 25er Elektroden	
Box 25	
Elektrodenbox für 20 Stück Elektroden 25 x 25 mm	
Bestellnummer	PSE-E-BOX25

Spannzangenhalter WER16	
Spannzangenhalter für Spannzangen ER 16 Maximale Abweichung des Rundlaufs: 0,002 mm Material: Rostfrei, gehärtet auf 54 HRC Macro * kompatibel Z-Auflage geläppt	
Bestellnummer	
	PSE-WER16-MS

Spannzangenhalter	
WER32	
<p>Spannzangenhalter für Spannzangen ER 32 Maximale Abweichung des Rundlaufs: 0,002 mm Material: Rostfrei, gehärtet auf 54 HRC Macro * kompatibel Z-Auflage geläppt</p>	
Bestellnummer	PSE-WER32-MS

Spannzangenhalter	
WER20	
<p>Spannzangenhalter für Spannzangen ER 20 Maximale Abweichung des Rundlaufs: 0,002 mm Material: Rostfrei, gehärtet auf 54 HRC Macro * kompatibel Z-Auflage geläppt</p>	
Bestellnummer	PSE-WER20-MS

Spannzangensatz ER32	
für WER32	
<p>Spannzangensatz für ER32, Ø 2 bis 20 mm, 18 Stück Spannzangen auch einzeln erhältlich Material: Rostfrei, gehärtet auf 54 HRC</p>	
Bestellnummer	PSE-WER32-M

Spannzangensatz ER16	
für WER16	
<p>Spannzangensatz für ER16, Ø 0,5 bis 10 mm, 10 Stück Spannzangen auch einzeln erhältlich Material: Rostfrei, gehärtet auf 54 HRC</p>	
Bestellnummer	PSE-WER16-M

**Vierkant
Spannsystem
WQ15**

Vorderteil Vierkant 15 mm
Material: Rostfrei, gehärtet
Maße: Ø 50 x 32mm

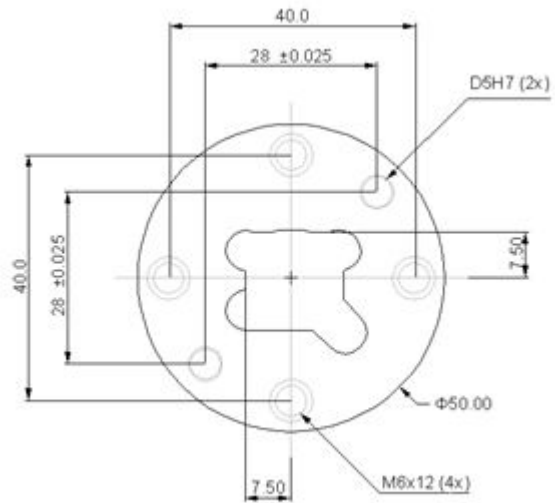

Bestellnummer

PSE-WQ15

**Vierkant
Spannsystem
WQ25**

Vorderteil Vierkant 25 mm
Material: Rostfrei, gehärtet
Maße: 54 x 54 x 36 mm

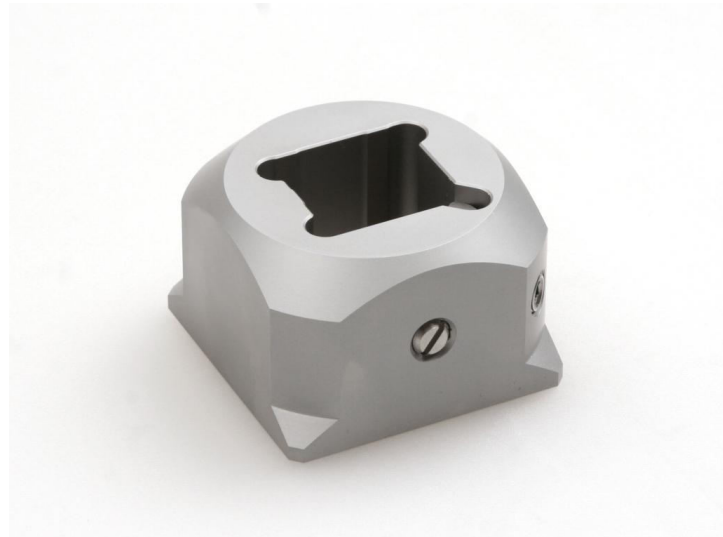
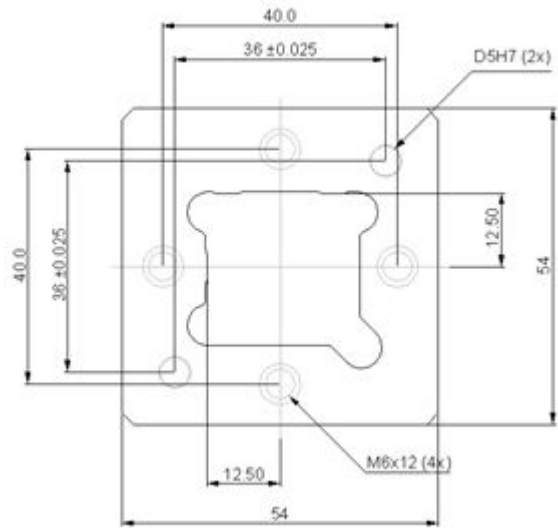

Bestellnummer

PSE-WQ25

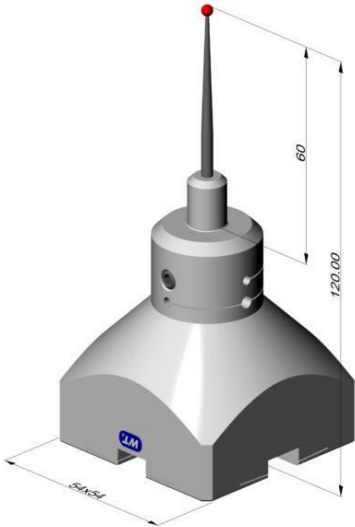
Messtaster	
WSK	
<p>PSE WSK Taster mit Feinjustierung und wechselbarem Kugelkopf Material: INOX, gehärtet auf 54 HRC Maße: 54 x 54 x 130 mm Macro * kompatibel Z-Auflage geläppt</p>	
Bestellnummer	PSE-WSK-M

Messkugelkopf	
für WSK	
<p>Messkugelkopf für WSK Schaft des Kontaktes ist aus Hartmetall Lieferbare Durchmesser: 2, 3, 4, 5 und 6 mm Maße: L = 130 mm</p>	
Bestellnummer	PSE-MS4 (+ Zahl des Durchmessers)

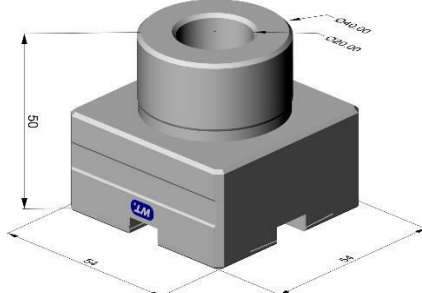
Kontrolldorn	
R3	
<p>PSE Kontrolldorn R3 Zum Ausrichten der Axiallage und Bestimmung des 0-Punkt Material: INOX, gehärtet auf 54 HRC Maße: 54 x 54 x 50 mm Macro * kompatibel Z-Auflage geläppt</p>	
Bestellnummer	PSE-Kontrolldorn R3

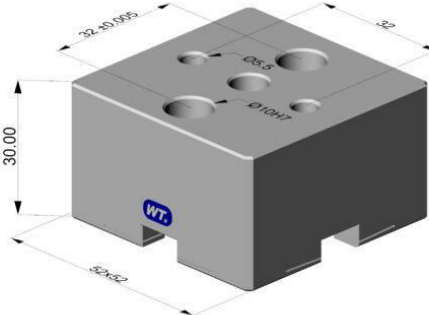
Refix Adapter	
klein R3	
<p>PSE Refix-Adapter klein R3 zum spannen von Elektroden mir Refixdorn Material: INOX, gehärtet auf 54 HRC Maße: 54 x 54 x 30 mm Macro * kompatibel</p>	
Bestellnummer	PSE-Refix Adapter klein

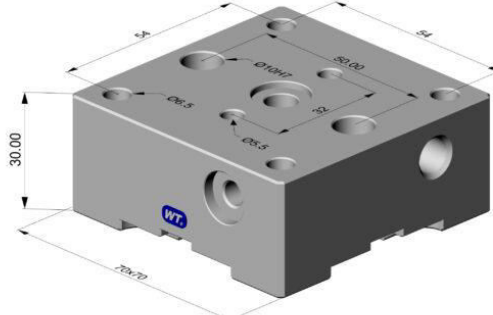
Refix Adapter	
groß R3	
<p>PSE Refix-Adapter groß R3 zum spannen von Elektroden mir Refixdorn Material: INOX, gehärtet auf 54 HRC Maße: 70 x 70 x 30 mm Macro * kompatibel</p>	
Bestellnummer	PSE-Refix Adapter groß

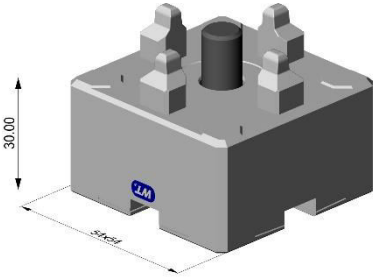
Adapter	
R3	
PSE R3 Adapter zum spannen von Elektrodenhaltern Material: INOX, gehärtet auf 54 HRC Maße: 54 x 54 x 30 mm Macro * kompatibel	
Bestellnummer	PSE-Adapter R3

Allgemeine Geschäftsbedingungen und Konditionen

Preise sind gültig ab 01.01.2023 (**Preisänderungen vorbehalten**)

- exkl. Transport und Verpackung
- exkl. MwSt. oder sonstiger Steuern
- exkl. Versicherungskosten
- exkl. Montage

Zahlungsziel: 10 Tage mit 2 % Skonto oder 30 Tage netto ab Rechnungsdatum

Alle Ware bleibt bis zur vollständigen Bezahlung das Eigentum der PSE GmbH.

Gewährleistung von Reklamationen in schriftlicher Form innerhalb von 10 Tagen nach Erhalt der Ware. Spätere Reklamationen werden nicht anerkannt:

Anfragen und Bestellungen richten Sie bitte an:

PSE GmbH
Alfons Stübing
Bangersgasse 2
D-64850 Schaaflheim
Tel: +49 (0) 6073 742252
Mobil: +49 (0) 171 3219644
Fax: +49 (0) 6073 742253
E-Mail: info@pse-wtec.de
Webpage: www.pse-wtec.de

(*) Macro® und System 3R® und 3R® und Mecatool® sind von System 3R International AB bzw. deren verbundene Unternehmen markenrechtlich geschützte Bezeichnungen.

The logo for PSE GmbH features the letters 'PSE' in a large, bold, white sans-serif font, stacked above 'GmbH' in a smaller, bold, white sans-serif font. This text is contained within a dark blue square. A thick, dark blue horizontal bar passes behind the square, extending across the width of the page.

PSE
GmbH

Bangertsgasse 2 64850 Schaafheim

Telefon: +49 (0)6073 742 252 Telefax: +49 (0)6073 742 253
info@pse-wtec.de www.pse-wtec.de